



VÁLVULA DE CUNHA ELÁSTICA Modelo SÉCULO XXI

02.201

GATE VALVE WITH ONE ANGULARLY END EXTERNAL
THREAD, ONE END WITH TENSILE RESISTANT
SOCKET JOINTS FOR PE PIPES - SERIES SÉCULO XXI

Modelo homologado segundo as normas EN 1074-1 e EN 1074-2
Homologated model according to EN 1074-1 and EN 1074-2

PN 10/16

construção seg. according to	EN 1171
	UNIÃO ROSCADA ANGULAR/BOCA PARA TUBO DE PE ANGULAR EXTERNAL THREAD/SOCKET CONNECTION FOR PE PIPE



Passagem lisa e directa.

Binário de fecho muito inferior aos valores admitidos pela norma.

Unimpeded direct passage.

Closing torque lower than the acceptable of standard.

componente	material	component	material	norma	standard
corpo	ferro fundido dúctil (EN-GJS-500)	body	ductile iron (EN-GJS-500)		DIN EN 1563
tampa	ferro fundido dúctil (EN-GJS-500)	bonnet	ductile iron (EN-GJS-500)		DIN EN 1563
cunha	latão CuZn39Pb1Al-B; para DN 50 ferro fundido dúctil (EN-GJS-500)	gate	brass CuZn39Pb1Al-B; for DN 50 ductile iron (EN-GJS-500)		DIN EN 1982 DIN EN 1563
revestimento da cunha	sobremoldada e vulcanizada em elastómero EPDM com marcação CE	gate covering	coated with EPDM elastomer with CE marking		BS EN 681-1
fuso	aço inox AISI 420 (X20 Cr13) Laminado a frio	stem	stainless steel AISI 420 (X20 Cr13) with rolled thread		EN 10088-1
vedante da boca	elastómero EPDM com marcação CE	mouth sealing	elastomer EPDM with CE marking		BS EN 681-1
orings	elastómero EPDM com marcação CE	orings	elastomer EPDM with CE marking		BS EN 681-1
anel de tensão	POM (Polióxido de Metileno)	tension ring	POM (Methylene Polioxide)		-
vedante limpeza da boca	Elastómero EPDM com marcação CE	protection cap	elastomer EPDM with CE marking		BS EN 681-1
parafusos	aço inox A2, (X5 CrNi 18-10) selado com silicone	bolts	stainless steel A2, (X5 CrNi 18-10) sealed with hot melt		EN 10088-1
revestimento anticorrosivo interior e exterior	tinta epóxica potável RESICOAT 9000 R4 BLUE aplicada electrostaticamente com espessura ≥ 250 µm	coating inside and outside	epoxy paint potable RESICOAT 9000 R4 BLUE applied electrostatically with thickness ≥ 250 µm		DIN 30677

Sob Consulta:

Revestimento da cunha - NBR/SBR, com marcação CE.
Fuso – AISI 316 L, AISI 303, ou outros.
Outros diâmetros.

On request:

Gate covering - NBR/SBR, with CE marking.
Stem – AISI 316 L, AISI 303, or others.
Other diameters.



02.201

VÁLVULA DE CUNHA ELÁSTICA Modelo SÉCULO XXI

GATE VALVE WITH ONE ANGULARLY END EXTERNAL
THREAD, ONE END WITH TENSILE RESISTANT
SOCKET JOINTS FOR PE PIPES - SERIES SÉCULO XXI

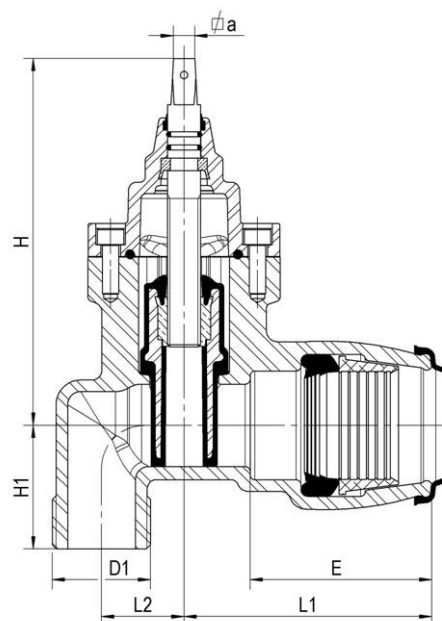

DN (*)	PE Ø ext.	D1 (BSP)	código - code	L1	L2	E	H	H1	∅ a	n.º de voltas para fecho closure turns required	peso weight (Kg)
25	32	G 1 ^{1/4} "	10721152	92.5	31	70	171	55	13.1	6.5	2.7
32	40	G 2"	10721153	102.5	37	77	202	65	13.1	10.0	4.7
40	50	G 2"	10721154	127.5	42	96	202	70	13.1	10.0	5.3
50	63	G 2"	10721155	150.0	50	110	230	80	13.1	12.5	7.5

* O DN apresentado é um DN/ID – The DN is a DN/ID

pressão de ensaio hidráulico/hydraulic pressure test (bar)		
PN	vedação/sealing	corpo /body
10	11	17
16	18	25
Classe de fuga - grau A de acordo com a norma EN12266-1:2003 Class of leakage – degree A according to standard EN12266-1:2003		

Todas as válvulas são individualmente ensaiadas em fábrica.
All the valves are individually tested at factory.

temperatura máxima de trabalho maximum working temperature	pressão máxima de trabalho maximum working pressure
até 20°C	PN
até 30°C	0.87 x PN
até 40°C	0.74 X PN

Utilização dos factores de redução de acordo com anexo A da norma EN 12201-2
Using the reducing factor according to EN 12201-2 annex A

Homologações - Homologation

Válvula de cunha elástica – Gate valve

Segundo EN 1074 - according to EN 1074
- AENOR (Espanha – Spain)
- RINA (Itália – Italy)

Revestimento - Coating

- INETI (Portugal)
- KIWA (Holanda – Netherlands)
- WRAS (Reino Unido – United Kingdom)
- CARSO (França-France)
- HYGIENE Institut Ruhrgebiets (Alemanha - Germany)

EPDM Elastómeros - EPDM Elastomers

Com marcação CE, homologado segundo norma BS EN 681-1
With CE marking, according to standard BS EN 681-1.

- INETI (Portugal)
- CRECEP (França – France)